

Sella riscaldata pilota - 96881181AA Sella alta riscaldata pilota - 96881151AA



In ottica di sostenibilità, Ducati consiglia di visualizzare questa istruzione su supporto digitale. Qualora risultasse necessario stampare l'istruzione procedere con i seguenti steps: 1) Effettuare il download dell'istruzione. 2) Aprire il file PDF con un software adeguato. 3) Selezionare la lingua. 4) Stampare.

Simbologia

Per una lettura rapida e razionale sono stati impiegati simboli che evidenziano situazioni di massima attenzione, consigli pratici o semplici informazioni. Prestare molta attenzione al significato dei simboli, in quanto la loro funzione è quella di non dovere ripetere concetti tecnici o avvertenze di sicurezza. Sono da considerare, quindi, dei veri e propri "promemoria". Consultare questa pagina ogni volta che sorgessero dubbi sul loro significato.



Attenzione

La non osservanza delle istruzioni riportate può creare una situazione di pericolo e causare gravi lesioni personali e anche la morte.



Importante

Indica la possibilità di arrecare danno al veicolo e/o ai suoi componenti se le istruzioni riportate non vengono eseguite.



Note

Fornisce utili informazioni sull'operazione in corso.

Riferimenti

	Veicolo
+ rif. alfabetico (Es. A)	Componenti OEM
+ rif. numerico (Es. 1)	Componenti set Performance

Tutte le indicazioni destro o sinistro si riferiscono al senso di marcia del motociclo.

Avvertenze generali



Attenzione

Le operazioni riportate nelle pagine seguenti devono essere eseguite da un tecnico specializzato o da un'officina autorizzata Ducati.



Attenzione

Le operazioni riportate nelle pagine seguenti se non eseguite a regola d'arte possono pregiudicare la sicurezza del pilota.



Note

Documentazione necessaria per eseguire il montaggio del Set è il Manuale Officina, relativo al modello di moto in vostro possesso.



Note

Nel caso fosse necessaria la sostituzione di un componente del set consultare la tavola ricambi allegata.

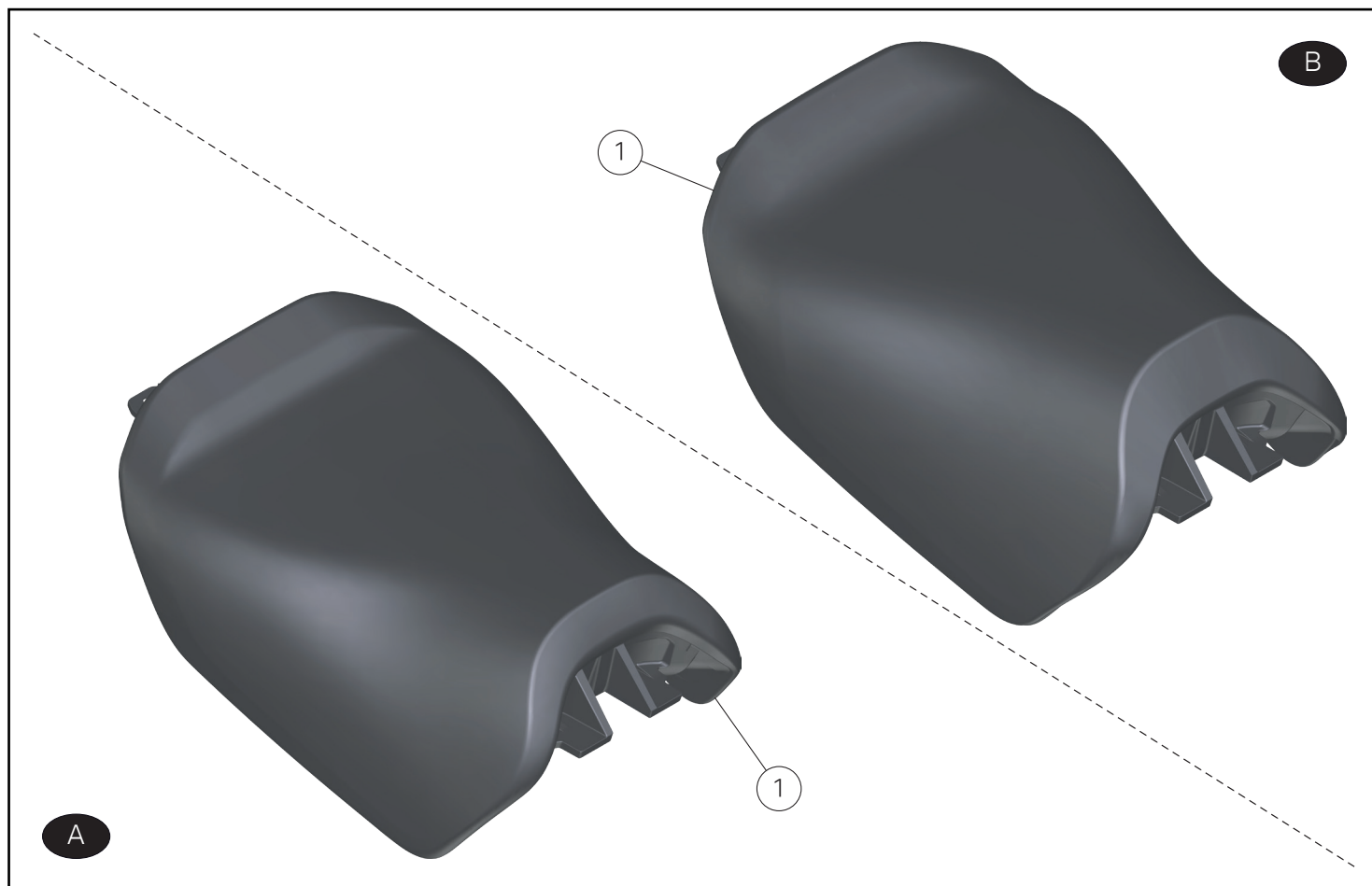

● Importante

I componenti del Set possono essere soggetti ad aggiornamenti; consultare il DCS (Dealer Communication System) per avere informazioni sempre aggiornate.

⚠ Attenzione

Prima di procedere con l'installazione dell'accessorio, verificare la completezza del set e la conformità di ogni singolo componente.

A = Sella riscaldata pilota.

B = Sella alta riscaldata pilota.

Pos.	Cod.	Denominazione	Q.tà
1	96881181AA	Sella riscaldata pilota	1
1	96881151AA	Sella alta riscaldata pilota	1

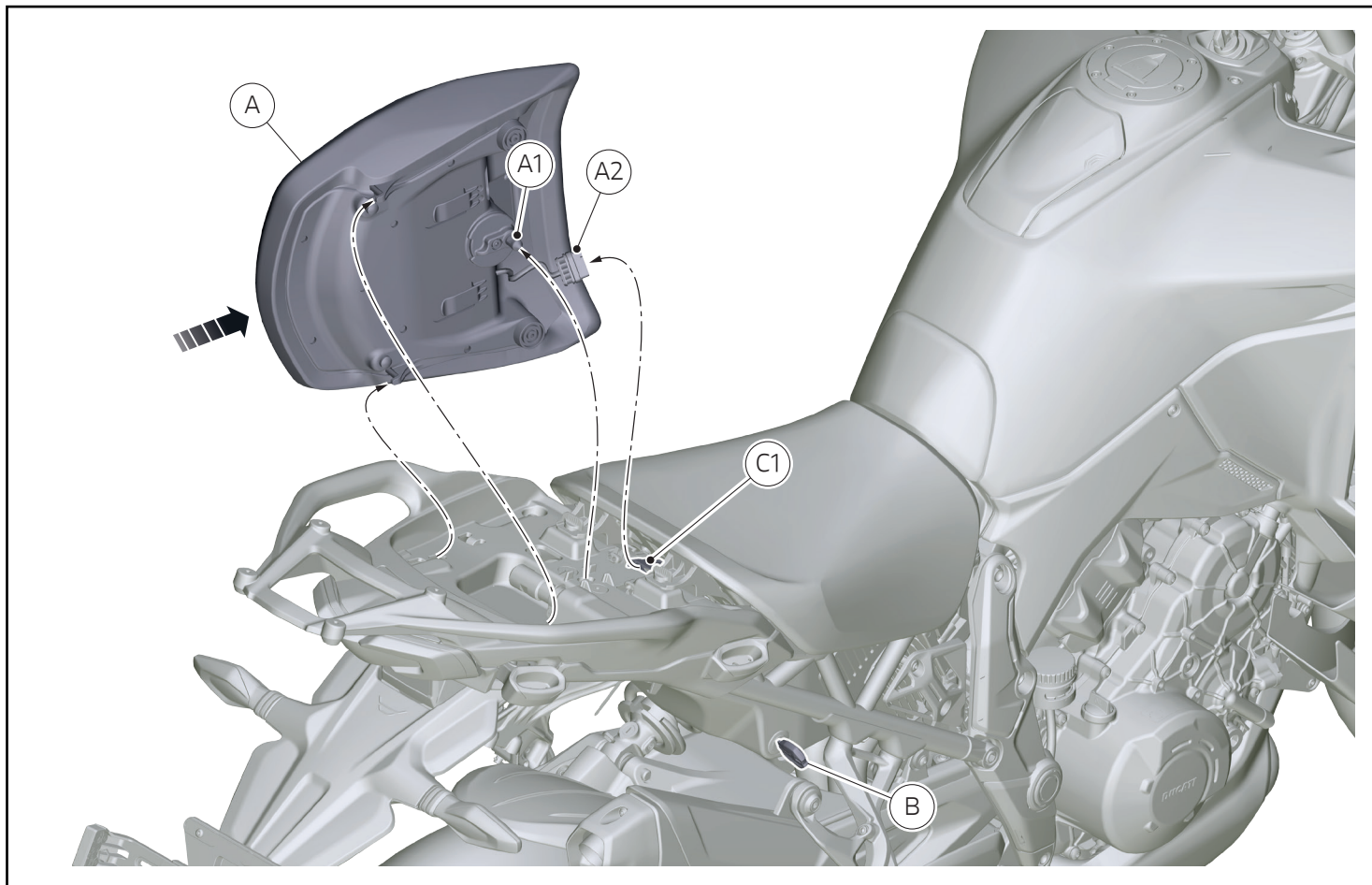

Smontaggio componenti originali

Smontaggio sella passeggero

- Inserire la chiave (B) nella serratura e ruotarla in senso orario fino a sentire lo scatto del gancio (A1).
- Nel caso sia presente la "SELLA RISCALDATA" muovere leggermente la sella (A) in avanti e sollevarla quanto basta per scollegare il connettore (A2) dal connettore (C1).
- Rimuovere la sella (A).

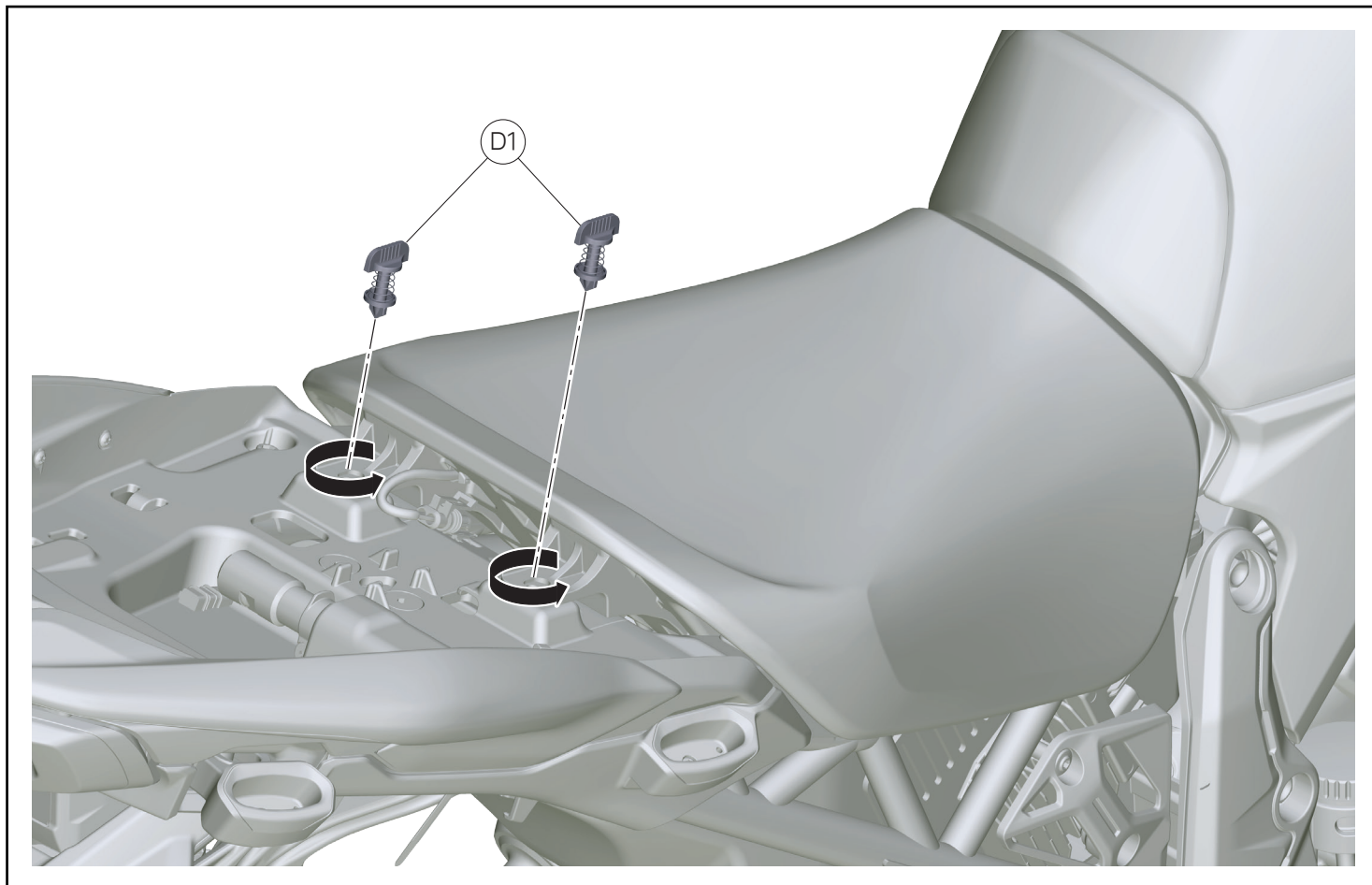

Smontaggio sella pilota

- Ruotare in senso antiorario le baionette (D1) sganciandole.

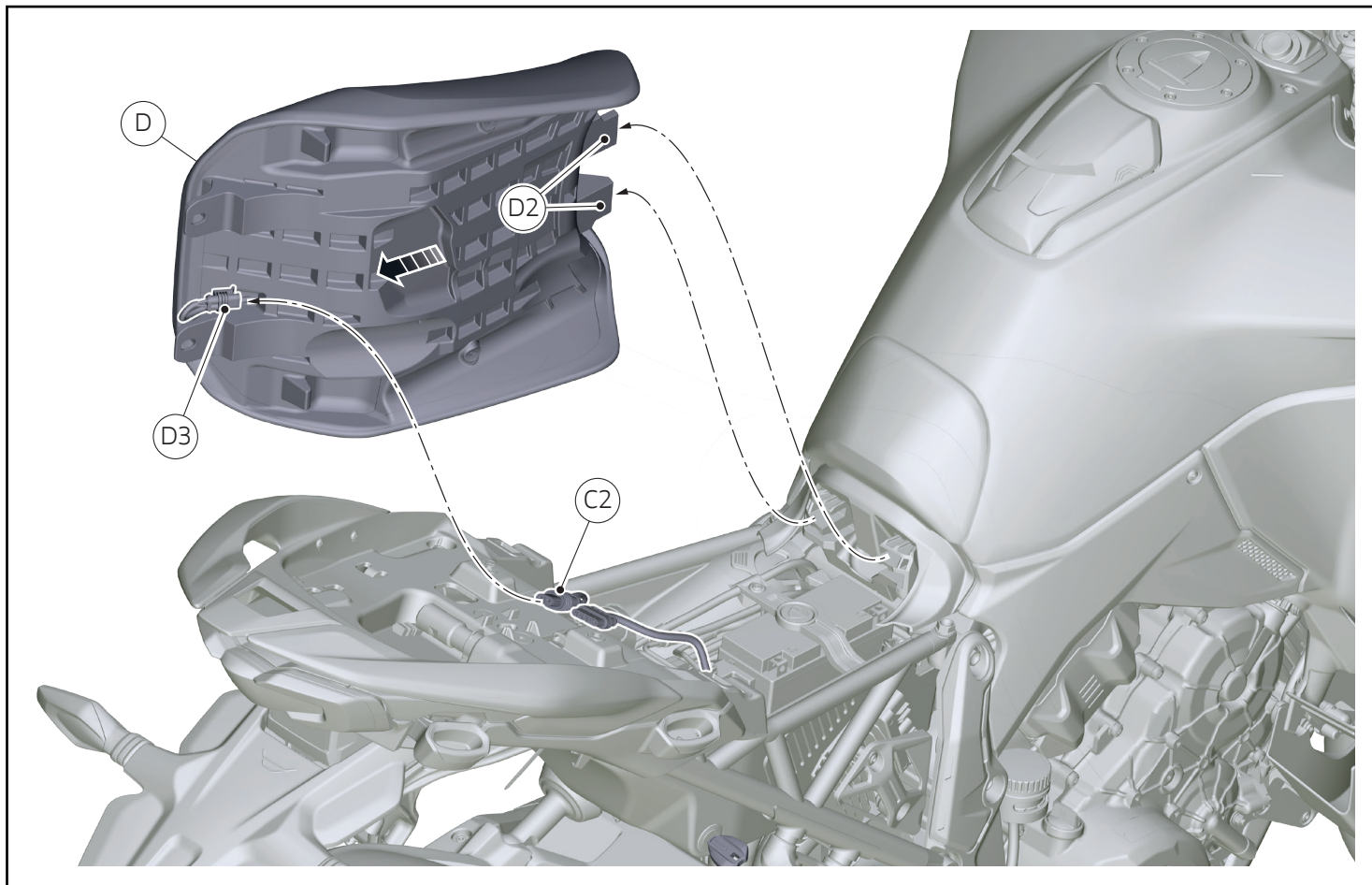

- Sollevare leggermente la sella pilota (D) e sfilarla posteriormente.
- Nel caso sia presente la "SELLA RISCALDATA" scollegare il connettore (D3) dal connettore (C2) del cablaggio veicolo.

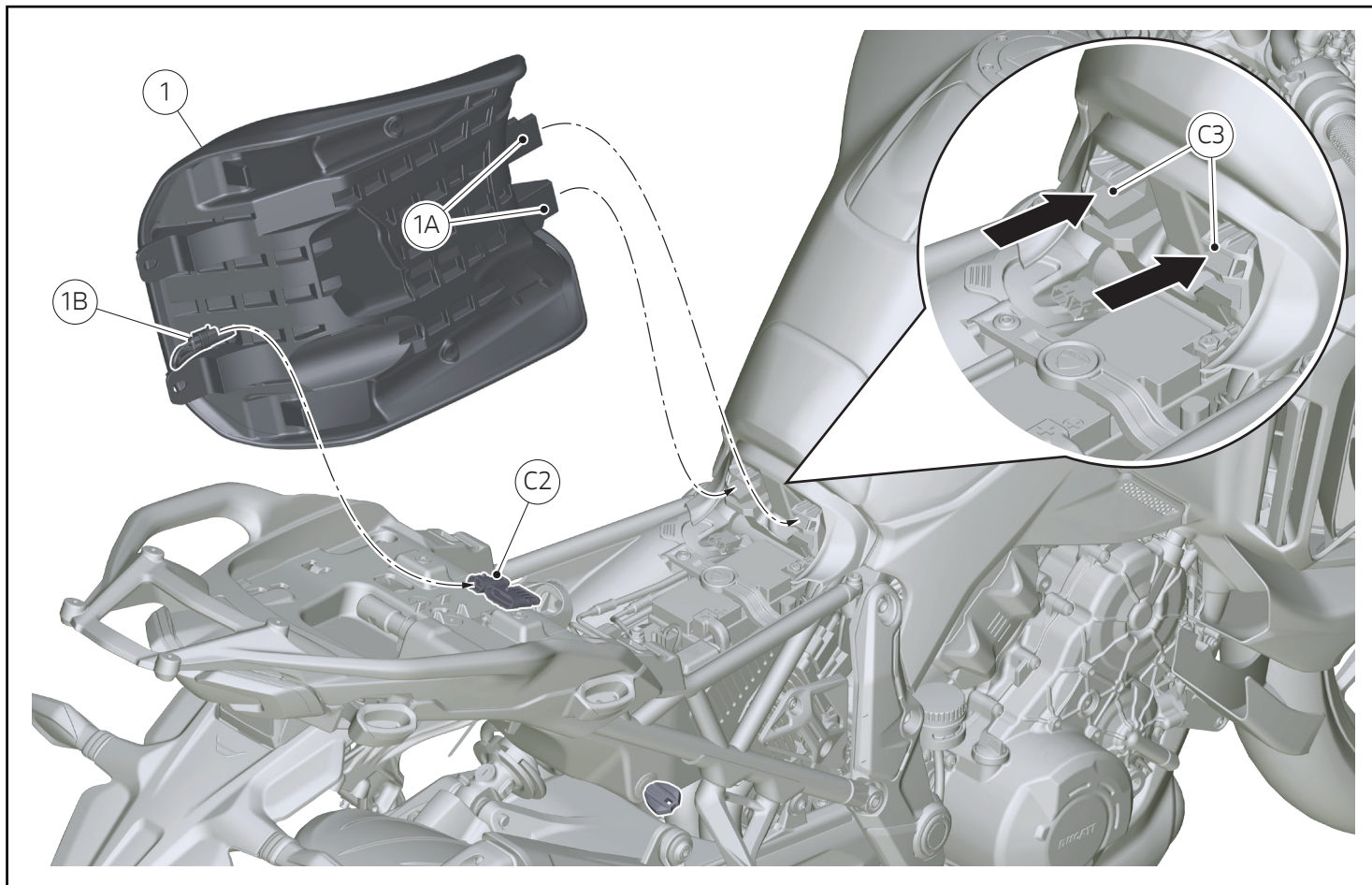

Montaggio componenti set



Importante

Verificare, prima del montaggio, che tutti i componenti risultino puliti e in perfetto stato. Adottare tutte le precauzioni necessarie per evitare di danneggiare qualsiasi parte nella quale ci si trova ad operare.



Note

La procedura di montaggio della Sella riscaldata pilota e della Sella alta riscaldata pilota è uguale, pertanto viene utilizzata come esempio la procedura di montaggio per Sella riscaldata pilota.

Montaggio sella riscaldata pilota

- Montare la sella pilota (1) calzandone le staffe anteriori (1A) nelle sedi "superiori" (C3).
- Collegare il connettore (1B) con il connettore (C2) sistemando l'eccedenza di cavo nel vano sottosella.

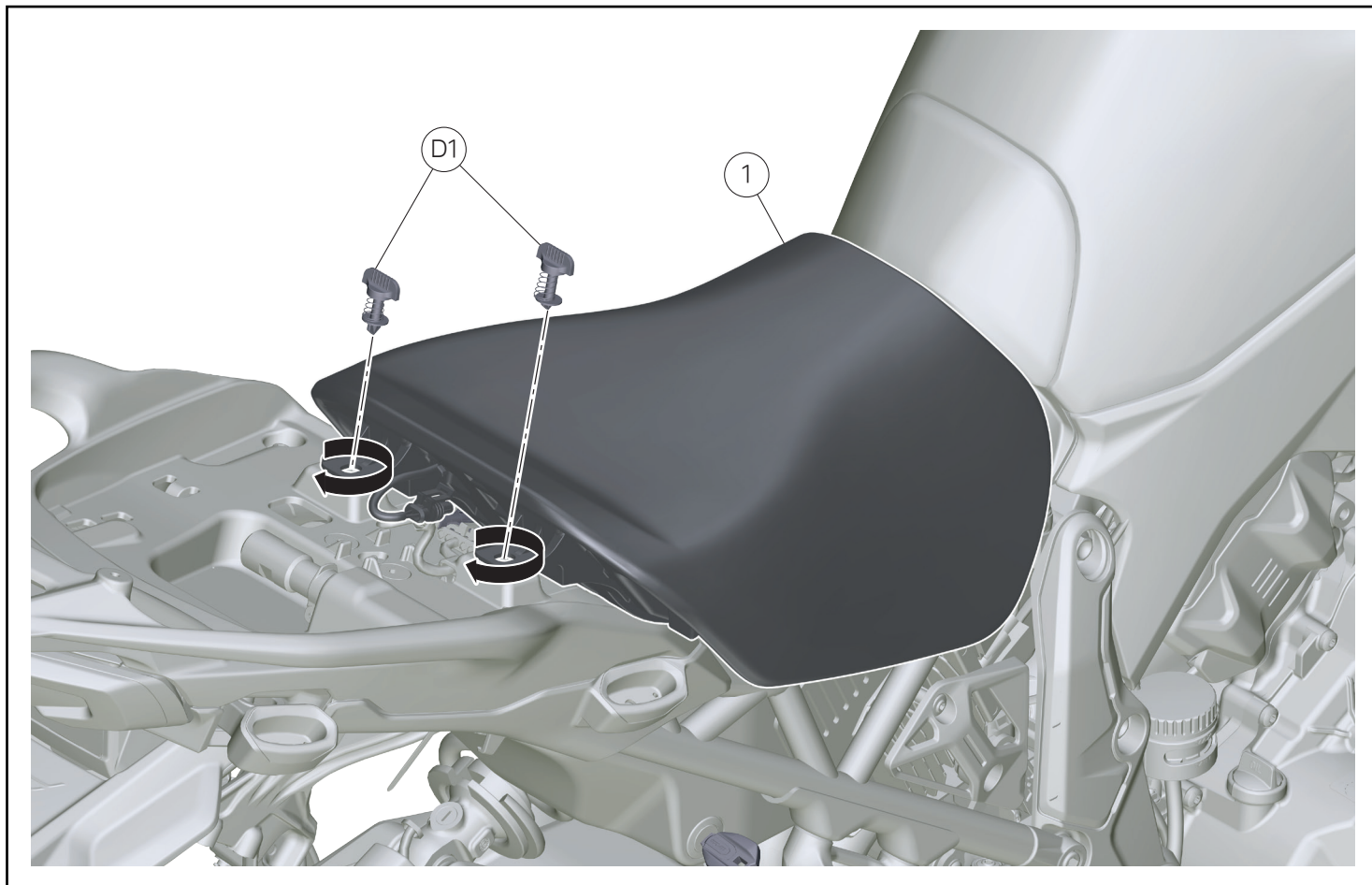

- Inserire le n.2 baionette (D1).
- Premere sulle n.2 baionette (D1) e ruotarle in senso orario per serrarle.

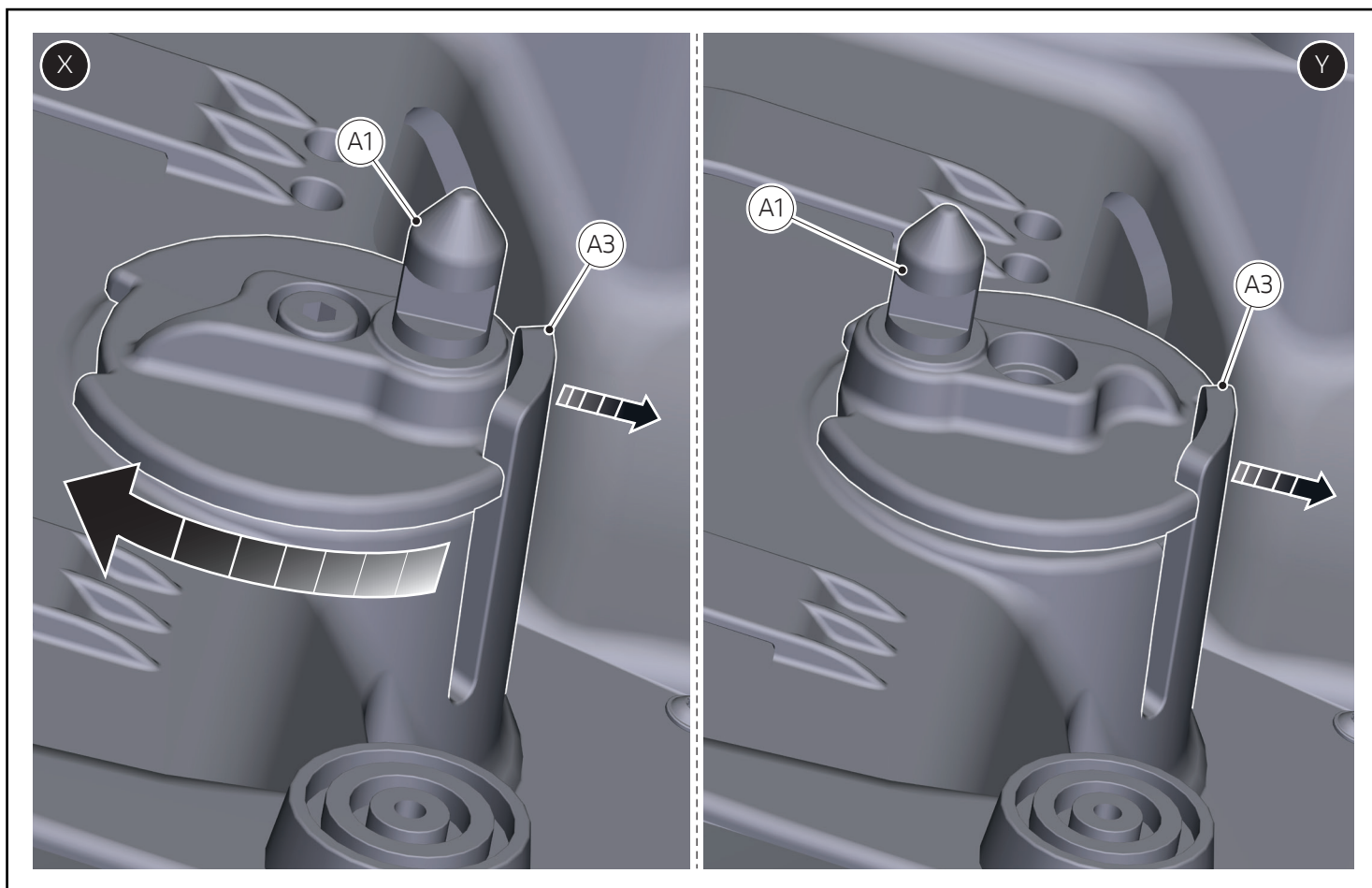

Montaggio sella passeggero



Note

La sella passeggero è regolabile in senso longitudinale.

- Scostare leggermente il fermo (A3) nella direzione indicata (verso l'anteriore della sella) e disimpegnare il perno della sella passeggero (A1) ruotandolo in funzione della posizione desiderata.
- Configurazione sella alta nell'immagine (X).
- Configurazione sella bassa nell'immagine (Y).

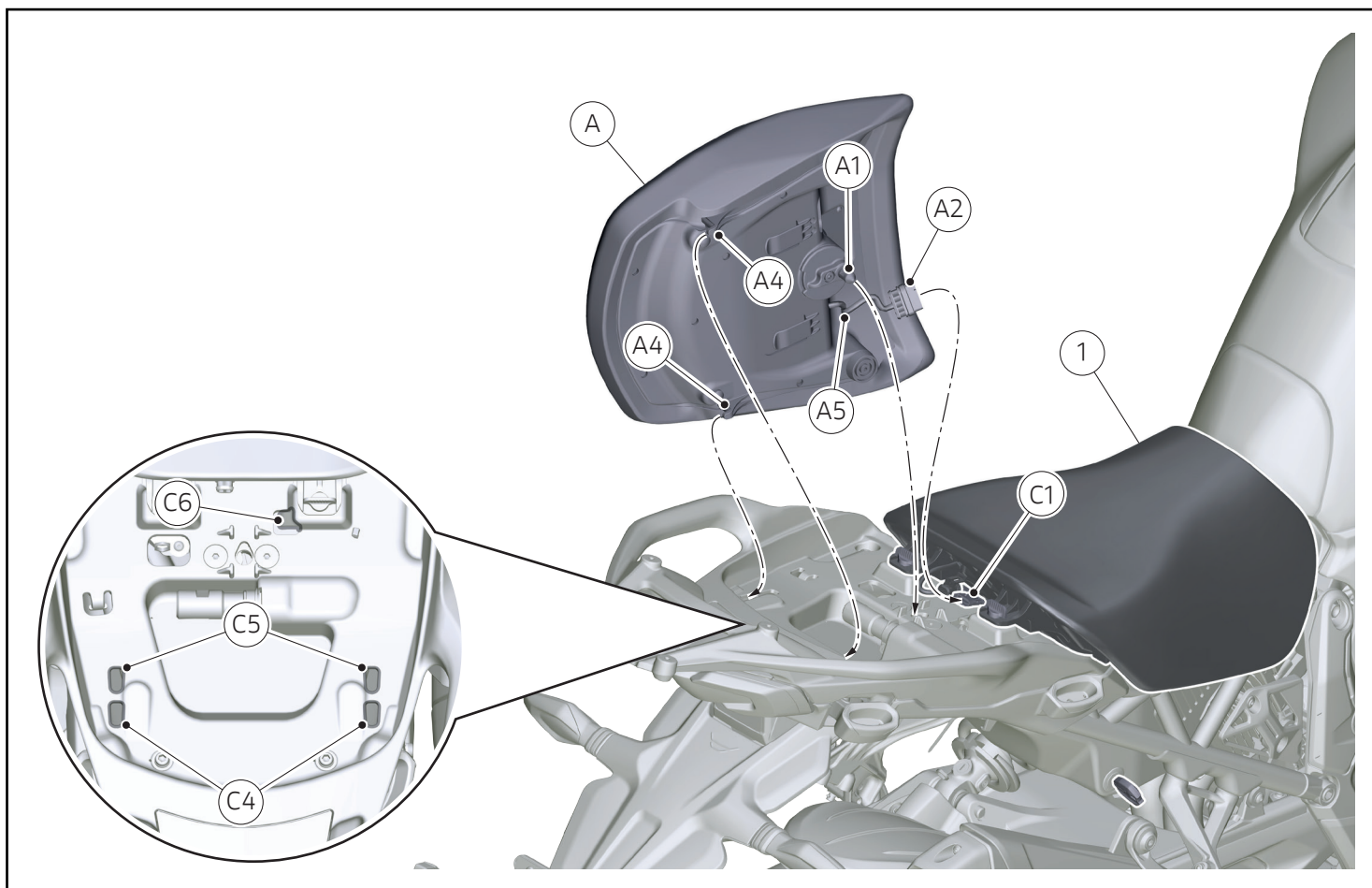

- Applicare del grasso SHELL Retinax HD2 al perno (A1).



Note

Posizionare le staffe (A4) nelle sedi del maniglione passeggero a seconda della configurazione voluta.

- Sella in posizione alta le staffe (A4) nelle sedi anteriori (C4).
- Sella in posizione bassa le staffe (A4) nelle sedi posteriori (C5).
- Far scorrere il cavo (A5) sella passeggero riscaldata (A) al di sotto del gancio (C6) del maniglione passeggero.
- Collegare il connettore (A2) al connettore (C1).
- Premere in corrispondenza del perno (A1) sino ad udire il "clic" di aggancio al chiavistello.

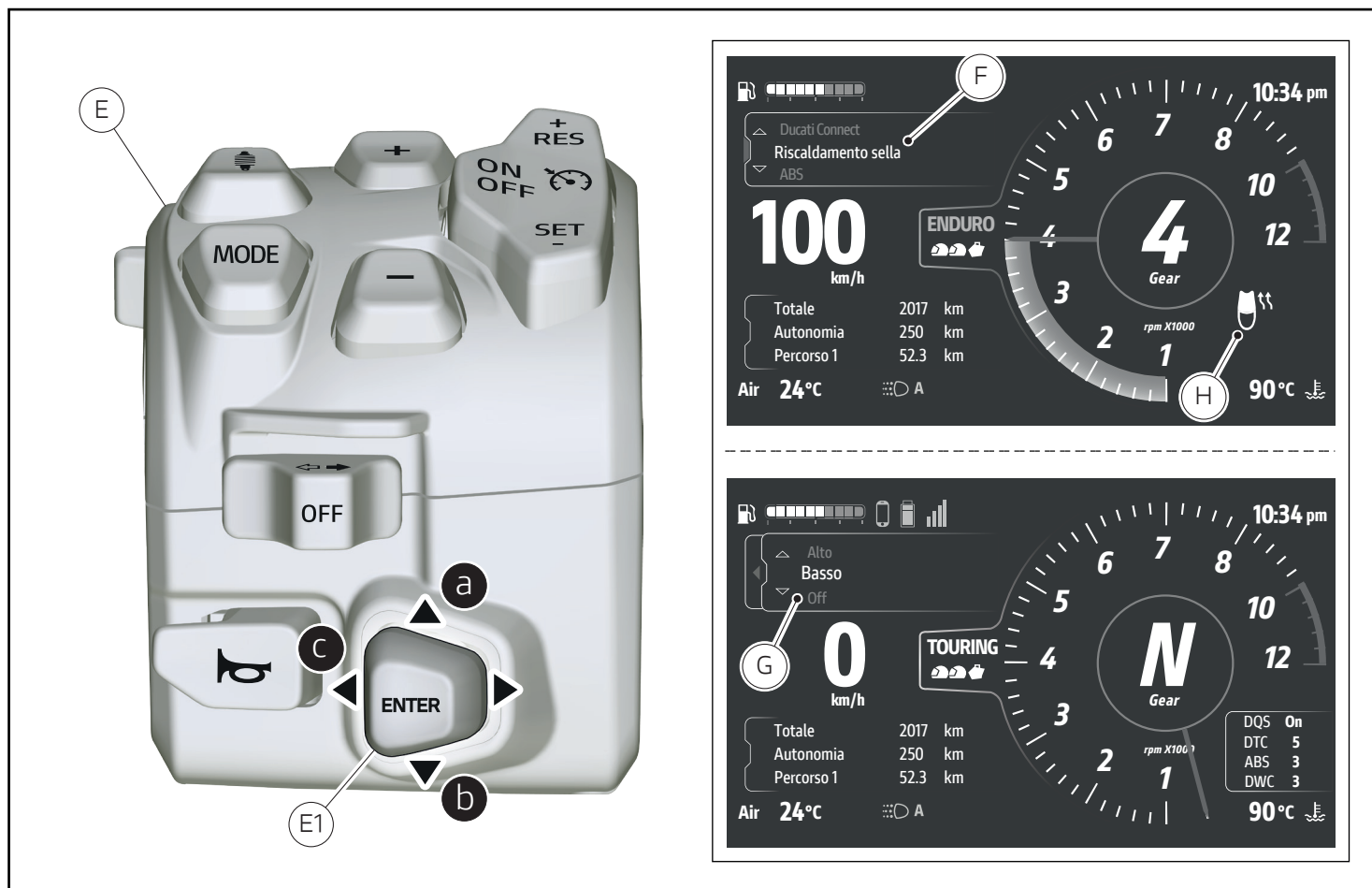

Attivazione\disattivazione sella pilota riscaldata

- Collegare lo strumento di diagnosi al connettore acquisizione dati presente sul motoveicolo.
- Avviare il software di diagnosi sul PC.
- Recarsi nella sezione "Autodiagnosi" della centralina BBS e nella pagina "Regolazioni" è disponibile la funzione "Abilitazione/Disabilitazione riscaldamento sella".
- Per attivare ed impostare il riscaldamento della sella pilota, occorre agire sul joystick (E1) posto sul commutatore sinistro (E).
- Selezionare l'Interactive Menu (F) tenendo premuto a lungo il joystick in posizione (a).
- Tramite joystick selezionare la voce "Riscaldamento sella" e premere ENTER.

Note

L'effettiva accensione (riscaldamento) della sella pilota riscaldata avviene solamente a motore acceso e quando sono stati raggiunti e mantenuti un certo numero di giri motore. Viene visualizzata la finestra (C) per la regolazione del livello di riscaldamento dove sono elencati i 3 livelli disponibili: "Alto", "Basso" e "Off".

- Tramite joystick, in posizione (a) o (b), selezionare il livello desiderato.
- Premere ENTER per confermare e chiudere la finestra.

Note

Per chiudere la finestra senza apportare modifiche, tenere premuto a lungo il joystick in posizione (c). Per ogni livello è associata una rispettiva icona (H) della sella riscaldata, visibile sul cruscotto.